

Fiche technique
(Janv. 2018)

LT 14 RD XP

Lests permanents

MiDi

C R A N E S

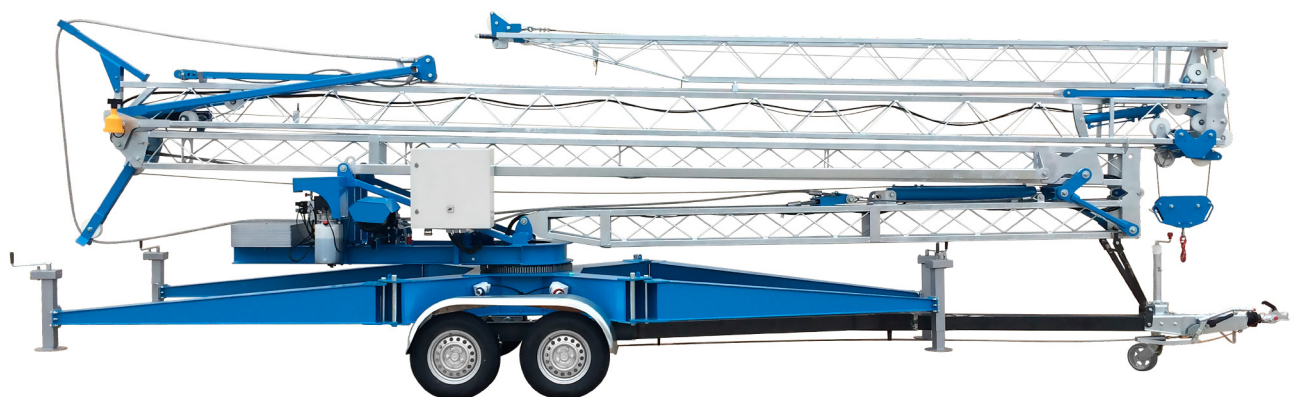

GRUE À MONTAGE RAPIDE MIDI LT 14 RD XP



CE

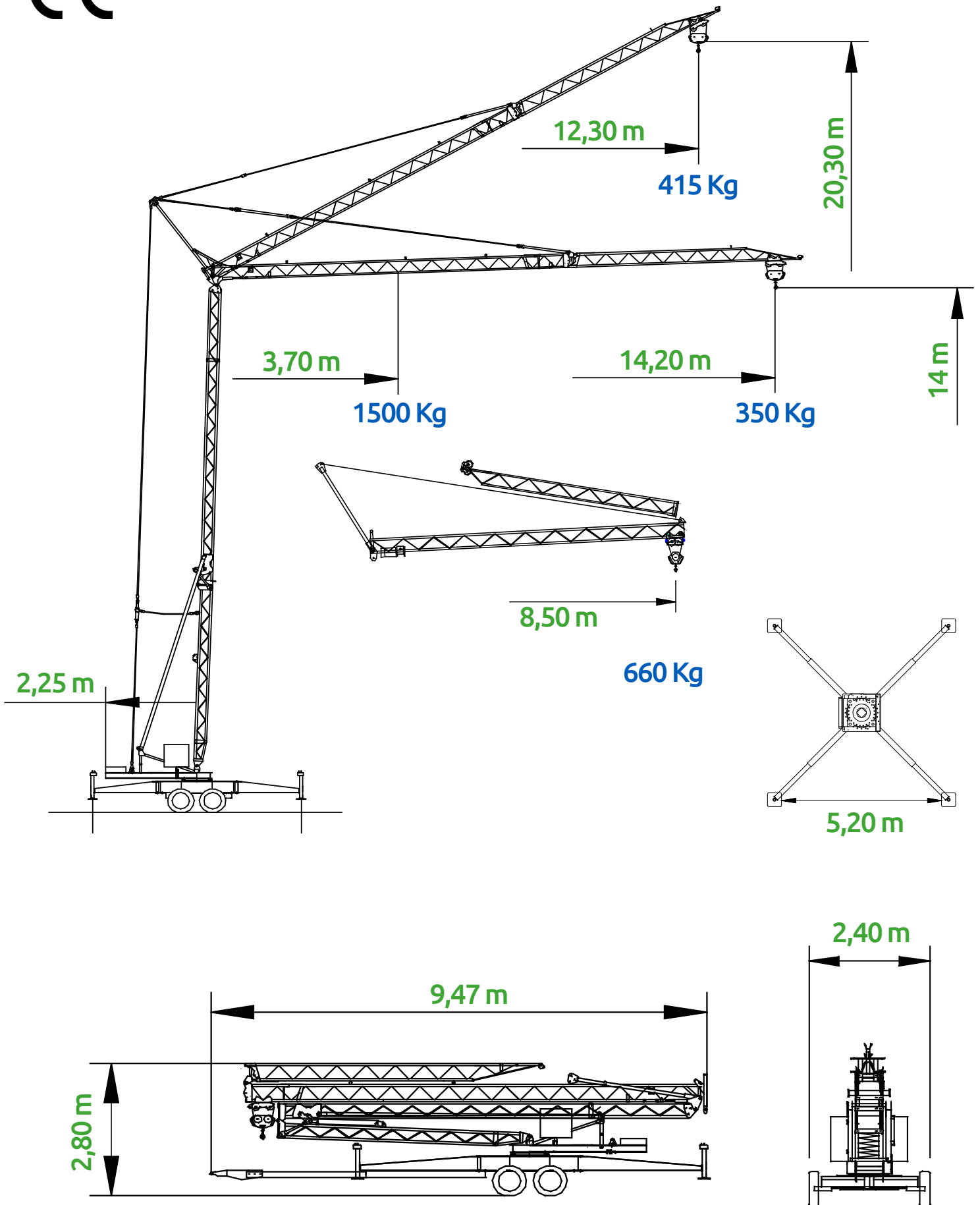

GRUE À MONTAGE RAPIDE MIDI LT 14 RD XP



MOTEURS (220 V)

Elévation	4,0 CV	triphasé
Rotation	0,75 CV	triphasé
Chariot	0,75 CV	triphasé
Hydraulique	1,0 CV	monophasé



CARACTÉRISTIQUES PRINCIPALES

FLÈCHE HORIZONTALE

FLÈCHE INCLINÉE

Tension - monophasé		230
Puissance nécessaire		4500 W
Hauteur flèche / crochet	14,70 / 14 m	21 / 20,30 m
Longueur maximum	14,20 m	12,30 m
Charge maximum bout de flèche	350 Kg	415 Kg
Charge maximum	1500 Kg	650 Kg
Portée à charge maximum	3,70 m	8 m
Poids total		3500 Kg
Contrepoids - COMPRIS DANS LA STRUCTURE, même pendant le transport.		
Distance entre béquilles de nivelation		5,20 m
Rayon de rotation à la base		2,25m
Longueur avec la flèche repliée		8,50 m
Charge bout de flèche avec la flèche repliée		660 Kg
Armoire électrique avec boutons d'arrêt		
3 variateur de fréquence pour la rotation, l'élévation, et le chariot		
Vitesses : 3 élévation (7-12-20 mpm) / 2 rotation (0,3-0,8 mpm) / 2 chariot (8-20 mpm)		

DIAGRAMME DE CHARGES

PORTÉE (m)		3,70	4	5	6	7	8	8,5	10	12	14
Flèche horizontale		1500	-	-	875	-	650	-	525	420	350
Inclinée 30°	Kg	650	-	-	650	-	650	-	535	425	-
1/2 flèche		-	1500	1220	930	824	-	660	-	-	-

DISPOSITIFS DE SÉCURITÉ

- Limiteur de charge maximum
- Limiteur de moment d'inertie
- Limiteur de course du chariot
- Limiteur de course de crochet
- Limiteur de rotation
- Limiteur de 2ème vitesse
- Dispositif automatique antichute du chariot en position 1/2 flèche

MiDi

C R A N E S

l i f t i n g e a s y



Z.I N° 3 - 58 route de l'Isle d'Espagnac - B.P. 90553 - 16160 GOND-PONTOUVRE - Tél : 05 45 68 24 33 - Fax : 05 45 69 01 13

Société par actions simplifiée au capital de 150 000 € - R.C.S. ANGOULÊME B 306 216 235 - C.C.P. 2989 32 V BORDEAUX

Z.A Saltgourde - 24430 MARSAC S/ISLE - Tél : 05 53 04 87 22 - Fax : 05 53 04 79 32
Av. Louis Lumière - Z.I. Périgny 17180 PÉRIGNY - Tél : 05 46 44 48 93 - Fax : 05 46 44 13 24
8A, rue Georges Claude - Z.A. - 17640 VAUX S/MER - Tél : 05 46 23 95 25 - Fax : 05 46 23 96 11
122, cours Paul Doumer - 17100 SAINTES - Tél : 05 46 95 06 60 - Fax : 05 46 74 39 11

www.mazeau.fr

